

Elektrozylinder DSZY35 (aus Edelstahl)

Edelstahl-Linear-Elektrozylinder werden in den unterschiedlichsten Anwendungen benötigt. Der Elektrozylinder DSZY35 ist in Edelstahl ausgeführt und zeichnet sich durch die höchstmögliche Schutzart IP69K aus. Es gibt ihn in der Ausführung:

DSZY35-HS2

(mit 2-Kanal Hallsensor für inkrementelle Positionsrückführung)

Ausgestattet mit einer Trapezgewindespindel (ACME screw), handelt es sich um kleine, kompakte und leichte DC-Linearantriebe. Mit Hilfe einer integrierten Diodenschaltung erfolgt eine schnelle Richtungsumkehrung durch einfache Spannungsumpolung des DC-Motors.

Der DSZY35 enthält keine integrierten Endschalter. Eine Überlastung des Antriebes kann durch eine separate Überwachung und Begrenzung des Stromes verhindert werden.

Hallsensor
CE



DSZY35

Typenschlüssel (alle Größen kombinierbar)

						Optional		
DSZY35	- 12	- 19	- 200	- HS2	- IP69K	- C	1	1
Typ	Spannung	Unter- setzung i	Hublängen	Version	IP- Schutzart		Front- Konnektor (Kolbenstange)	rückseitiger Konnektor (Getriebedeckel)
	12 Vdc 24 Vdc	19 27 43	50 mm 100 mm 150 mm 200 mm 250 mm 300 mm 350 mm 400 mm	2-Kanal Hallsensor			1 = massiv 2 = Standard	1 = Standard 2 = Gabelkopf

Leistungsdaten - Kraft - Geschwindigkeit - Strom

Unter- setzung i	Dyn. Kraft (N)	Stat. Kraft (N)	Geschwindigkeit * (mm/s)		Nennstrom * (A)			
			minimale Kraft	maximale Kraft	minimale Kraft		maximale Kraft	
					12 Vdc	24 Vdc	12 Vdc	24 Vdc
19	600	k. A.	17,4	11,7	0,5	0,25	3,6	1,8
27	1.000	k. A.	12,3	8,0	0,5	0,25	3,6	1,8
43	1.500	1.800	7,5	5,0	0,5	0,25	3,6	1,8

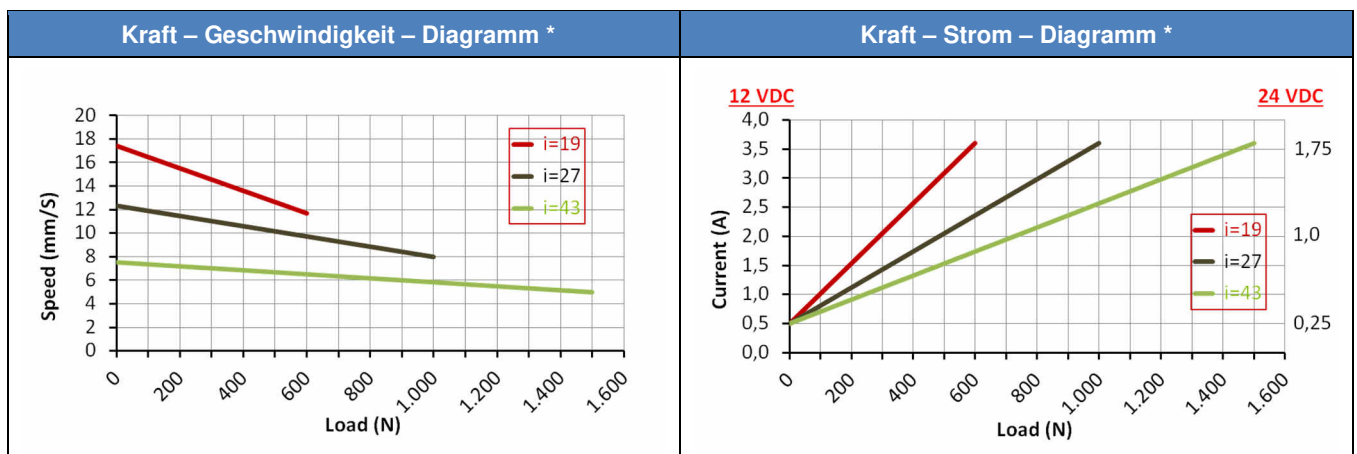

(*) Durchschnittswerte

Weitere technische Daten

- Schub- und Zugkraft bis 1.500 N
- Statische Kraft bis 1.800 N (bei $i=43$)
- Arbeitstemperatur: -20 C°- 70 C°
- Einschaltdauer: 10 % (2 min kontinuierlicher Betrieb – 18 min Pause)
- Gehäuse aus Edelstahl SUS304
- Außenrohr und Schubstange aus Edelstahl SUS304
- Betriebsspannung 12 Vdc und 24 Vdc
- Schutzart IP69K für alle Ausführungen (im Ruhezustand)
- Zertifikate: CE, EMC 2014/30/EU

Bemaßung

Längenmaße in mm									
Front- / Endkonnektor	Hub ± 3 mm	50	100	150	200	250	300	350	400
Standard	(A) eingefahren	237	287	337	387	437	487	537	587
	(B) ausgefahren	287	387	487	587	687	787	887	987
...-C11	(A) eingefahren	233	283	333	383	433	483	533	583
	(B) ausgefahren	283	383	483	583	683	783	883	983
...-C12	(A) eingefahren	248	298	348	398	448	498	548	598
	(B) ausgefahren	298	398	498	598	698	798	898	998
...-C22	(A) eingefahren	252	302	352	402	452	502	552	602
	(B) ausgefahren	302	402	502	602	702	802	902	1002

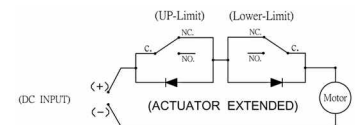
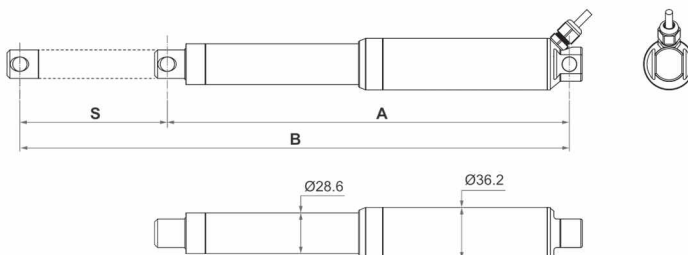

rotes Kabel an „+“ und schwarzes Kabel an „-“: Zylinder fährt aus

schwarzes Kabel an „+“ und rotes Kabel an „-“: Zylinder fährt ein

Kabellänge: 1.000 mm

Gewicht

Hub in mm	50	100	150	200	250	300	350	400
Gewicht in kg	1,000	1,130	1,200	1,410		1,700		1,860

2-Kanal Hallensensor

Spannung		2-Kanal Hallensensor			
Rot	Schwarz	Weiß	Gelb	Blau	Grün
M+	M-	GND	Vcc	Data1	Data2
		<p>Actuator extends</p>		<p>Actuator retracts</p>	

Untersetzung i	19	27	43
Auflösung (Impulse/mm)	9,56	13,50	21,45

Spannungsbereich Vcc: 3,5 Vdc – 30 Vdc – Die Signal-Spannung Data1 / Data2 = Vcc

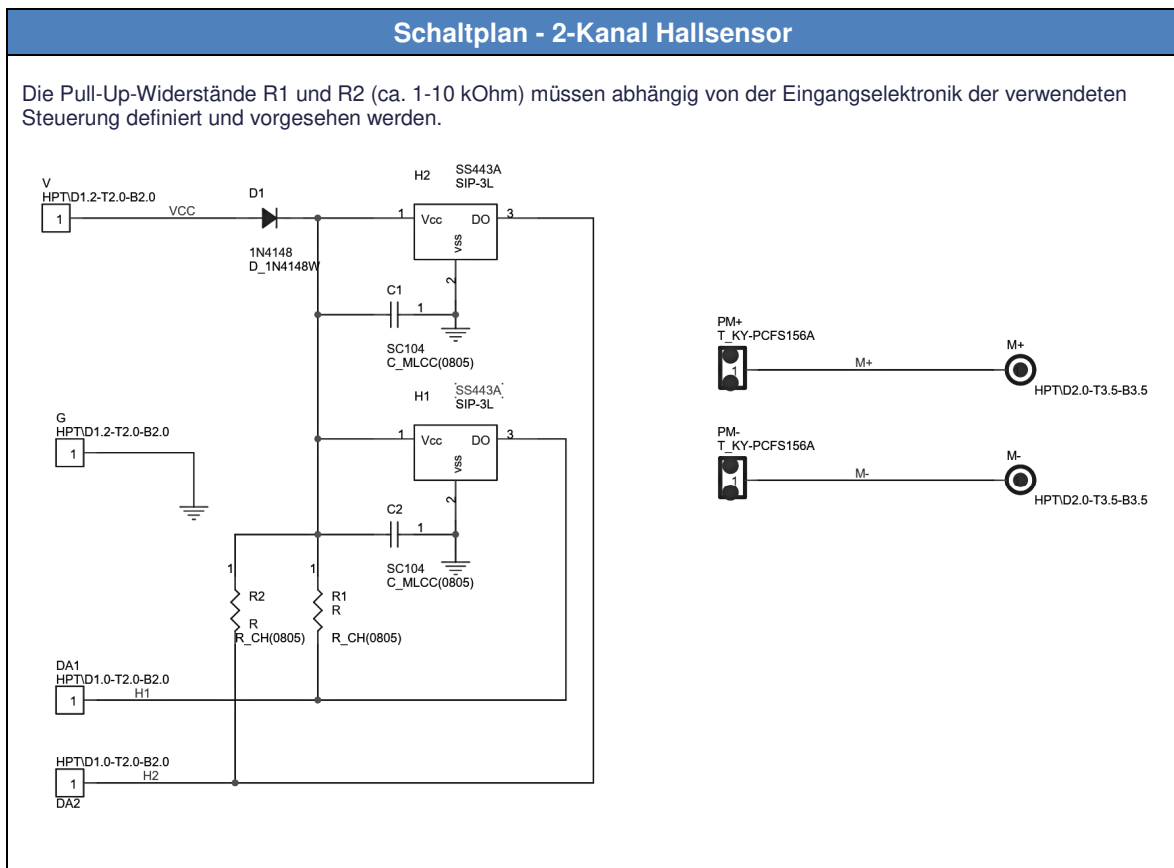

Front- und rückseitiger Konnektor

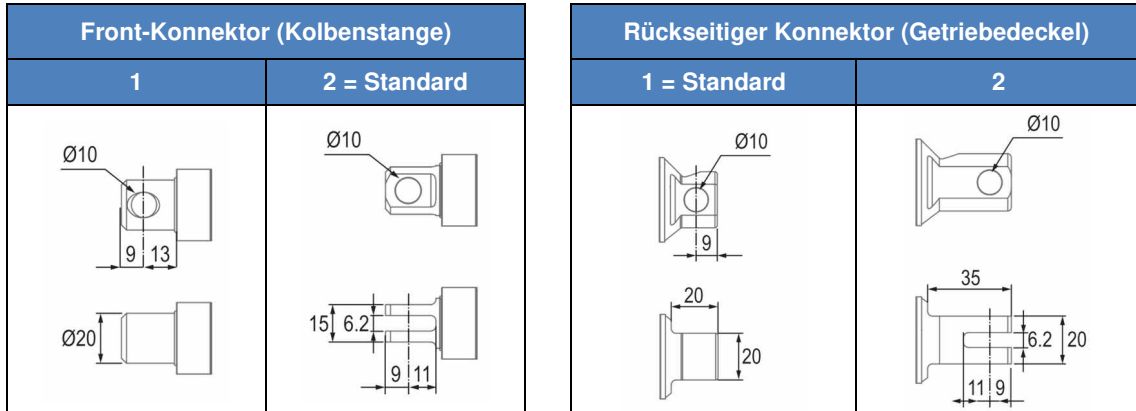

ACHTUNG:

C21 ist Standard und wird im Typenschlüssel nicht angegeben.

Bei mindestens einem geänderten Konnektor ist die Option C am Typenschlüssel anzuhängen (z. B. DSZY35...-IP69K-C11)

Befestigungen

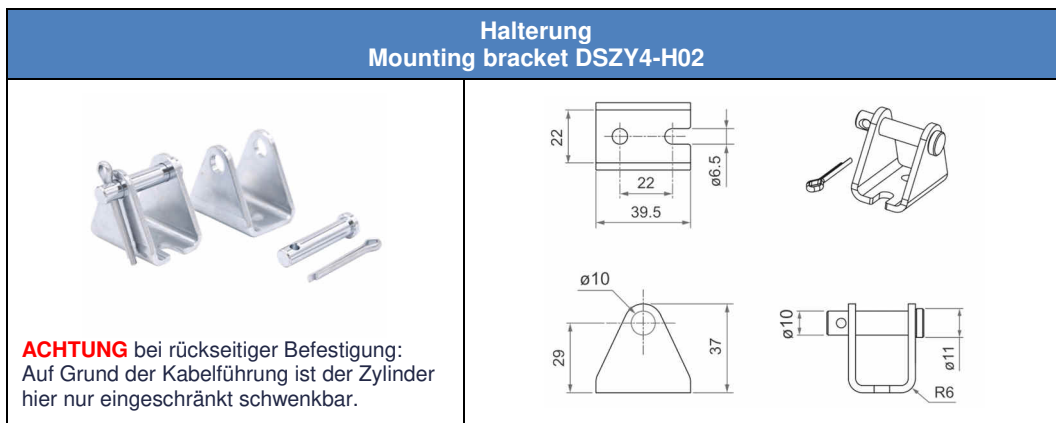

Installationshinweis

ACHTUNG: Der DSZY35 verfügt **nicht** über integrierte Endschalter. Es ist darauf zu achten, dass er nicht in seine mech. Endlagen fahren kann. Um dies zu verhindern, empfehlen wir deshalb den Einsatz externer Endschalter.

Standardmäßig sind im DSZY35 2-Kanal-Hallsensoren zur Positionsrückführung verbaut.

Es ist sicherzustellen, dass die Last nicht größer ist, als im Diagramm gezeigt. Zum Schutz gegen Überlastung muss beim Erreichen des max. Nennstromes die Spannung abgeschaltet werden. Dieser ist im Kraft-Strom-Diagramm in Abhängigkeit der gewählten Untersetzung abzulesen. Bitte die richtige Anschlussspannung, welche auf dem Elektrozyylinder angegeben ist, beachten.

Die Kolbenstange fährt aus, wenn die rote Leitung mit Plus und die schwarze Leitung mit Minus verbunden wird. Für das Einfahren der Kolbenstange ist Plus mit Minus umzukehren. Die Bewegung stoppt, sowie die Spannung unterbrochen wird.

Wird die Kolbenstange nicht fixiert, dreht sich diese beim Ein- bzw. Ausfahren mit.

Die Last muss immer in der Bewegungsrichtung zentriert sein. Querkräfte müssen vermieden werden. Sie verkürzen die Lebensdauer und können im Extremfall die Funktion behindern oder zu irreparablen Schäden führen.

<p>MSW Motion Control GmbH</p>	<p>Drive System Europe by MSW® Eine Marke der MSW Motion Control GmbH</p>	
	<p>MSW Motion Control GmbH Vertriebsgesellschaft Schloßstr. 32/34, 33824 Werther (Westf.) Deutschland</p>	<p>anfrage@msw-motion.de www.msw-motion.de Tel.: +49 (0)5203 919200</p>